

↑ Ansicht A

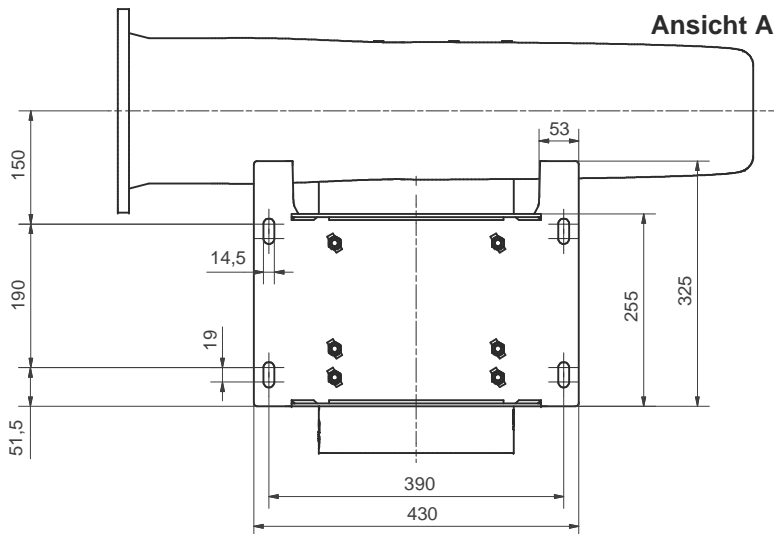

Ansicht A

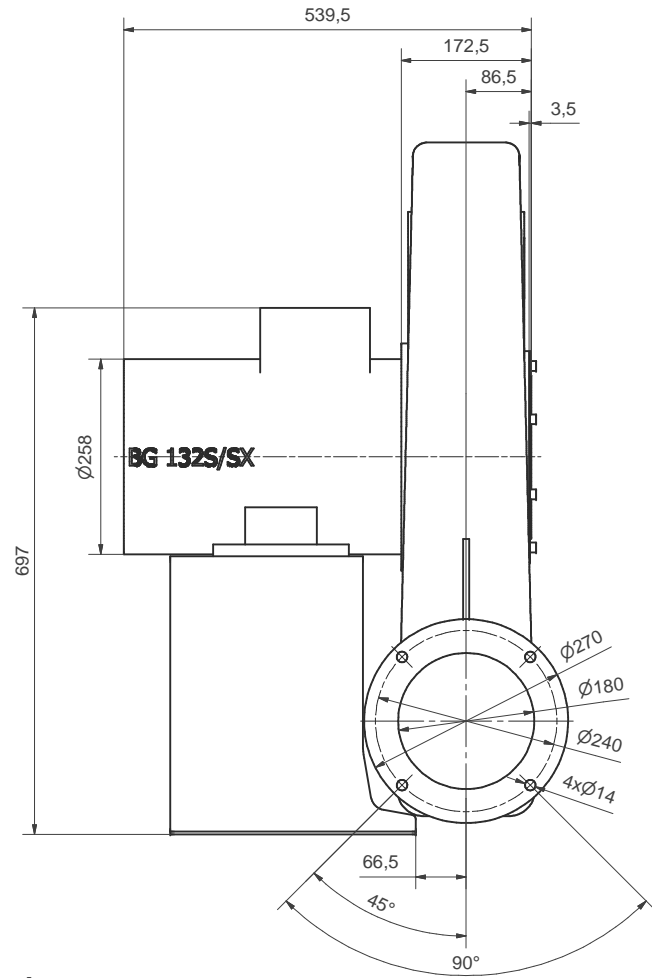

Achtung: Gerät muss über Motorfuß befestigt werden. Motorengewicht über 40 kg!

Maße in mm unverbindlich. Änderungen vorbehalten.

Ohne unsere Genehmigung darf diese Zeichnung nicht kopiert oder vervielfältigt, auch nicht dritten Personen, insbesondere Wettbewerbern mitgeteilt oder zugänglich gemacht werden. Widerrechtliche Benutzung durch den Empfänger oder Dritte hat zivil- und strafrechtliche Folgen.				
Allgemeintoleranzen DIN ISO 2768-mk		Werkstücktoleranzen DIN ISO 13715		
Gußtollanzen DIN 1688:		Außenkanten	-0,4	Innenkanten +0,2
Werkstoff	Rohmaß	Gewicht	Modell-Nr.	Maßblatt
Maßstab 1:5	Datum	Name	<b>Elektor</b> airsystems gmbh	
	Bearb. 14.07.2015	PW		
A2	Gepr. 14.07.2015	PW		
RD 8 Stellung Ar, BG 132SX, IE2			02-TB-0127	Index C
EDV Nr. 02-TB-0127C			Ersetzt durch	Plotdatum 14.07.15